

TECHNISCHE DATEN

Filtergröße	10
Einsatzdauer max. Liter/Monate	6.000/6 Monate
Nenndurchfluss [l/h]	200
Druckverlust bei Nenndurchfluss [bar]	0,8
Porenweite Hohlfasermembran [μm]	0,1
Fließdruck [bar]	> 1,2
Spülmenge [Liter]	1-3
Umgebungstemperatur bei Lagerung/Transport [$^{\circ}\text{C}$]	-20-40
Gesamthöhe ohne Bügel (A) in mm	287
Anschlusshöhe (B) in mm	226
\varnothing Filterkerze (C) in mm	88
Gewicht in kg (trocken/nass)	0,5/1,1
Bestell-Nr. Filterkerze	125501411

Subject to change.

BWT BESTCARE – DER KEIMFÄNGER PLUS

Wichtigste Vorteile

- Schutz von nachgeschalteten Geräten wie Trinkwasserspendern
- Integrierte BWT 3-fach Aktivkohle-Barriere mit Silber
- Ideal zur Abscheidung von Partikeln, organischen Bestandteilen und Schwebstoffen
- Reduzierung von Fremdgeschmack und -geruch (Chlor)
- Perfekte Prävention gegen bakterielle Verunreinigung

Technische Eigenschaften

- Integrierte Hohlfasermembran-Filtration (0,1 μm) mit 99,999% (log 5) Rückhaltung von Bakterien z.B. Legionellen und Zysten
- Rückhaltung von Mikroplastik
- Rückhaltung von Partikeln durch integrierte Vorfiltration (5 μm)
- Gesilberte Aktivkohle zum Schutz vor bakteriellem Wachstum
- Chlorreduktion >90% durch integrierte Aktivkohlefiltration

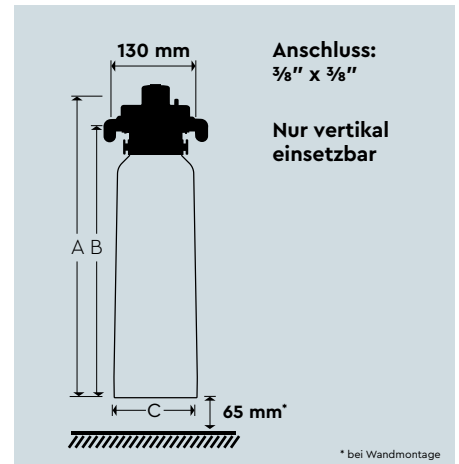

BETRIEBSBEDINGUNGEN

Eingangsdruck:	2-8 bar
Wassertemperatur:	4-30 $^{\circ}\text{C}$
Umgebungstemperatur:	4-40 $^{\circ}\text{C}$



ZUBEHÖR

	Beschreibung	Bestellnummer
BWT besthead FLEX Filterkopf	BWT besthead FLEX mit 2 Anschlussstücken 90°-Bogen, FLEX Insert AG $\frac{3}{8}$ " aus GFK	FS00Z20A00
BWT besthead FLEX Set 1	BWT besthead FLEX mit 2 Anschlussstücken 90°-Bogen, FLEX Insert AG $\frac{3}{8}$ " aus GFK, Anschlussschlauch DN 8, 1,5 m, mit Kugelhahn, FLEX Insert 90°-Bogen aus GFK, Überwurfmutter IG $\frac{3}{8}$ ", Anschlussstück gerade, FLEX Insert \times AG $\frac{3}{8}$ " aus GFK, Reduzierung IG $\frac{3}{4}$ " \times AG $\frac{3}{8}$ " aus GFK	FS00Z39A00

ALTERNATIVES PRODUKT

	Beschreibung	Bestellnummer
BWT bestcare MINI	BWT bestcare MINI eignet sich für den Einsatz in allen Wasserspendern und Trinkwasseranlagen – überall dort, wo Kaltwasser in stets sicherer Qualität direkt am Ort des Verbrauchs benötigt wird.	FS10B00A00



HERSTELLER:

BWT Holding GmbH:
Walter-Simmer-Str. 4
5310 Mondsee, Austria
BWT-WAM.COM

VERTRIEB:

**BWT water+more
Deutschland GmbH:**
info@water-and-more.de
Tel.: +49 611 58019-0

